

# GRUPPO BRAVO FILONI

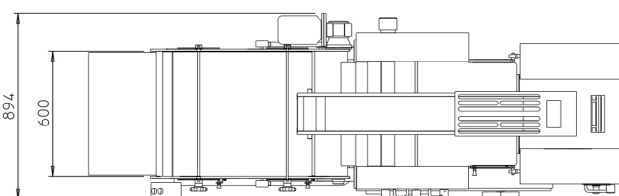

- Struttura interamente in acciaio inox
- Spalle in alluminio dello spessore di 15 mm
- Tappeti di trasporto blu antimicrobici
- Tappeto di alimentazione spezzatrice con capacità di 13 kg pasta
- Tastatore antintasamento con frizione meccanica che arresta il tappeto di alimentazione
- Infarinatore a vaschetta sui rulli di laminazione.
- Spezzatrice 4 cilindri a laminazione variabile (40 posizioni) e variazione meccanica della velocità
- Coltelli (optional) intercambiabili con variazione meccanica a 3 velocità per 3 lunghezze di taglio
- Formatrice a 4 cilindri tipo fm-s larghezza 500 mm
- Tappeto di entrata by-pass per raccolta ciabatte tramite tappeto di uscita laterale (optional)
- Regolazione laminazione con raschietti a molle
- Regolazione formatura tramite tappeto superiore con tenditore a molle
- Antiscarto regolabile su tappeto inferiore con tenditore a molle
- Dispositivo per sollevare il tappeto superiore ottenendo un'ampia apertura tra i tappeti
- Dispositivo per disinnesto tappeto superiore di arrotolatura
- Gruppo di filonatura reclinabile con tavola regolabile
- 4 ruote di spostamento con freno
- Impianto e quadro elettrico a norme en60204 ed isolamento ip54
- Ripari antinfortunistici con relativi finecorsa di blocco macchina costruiti secondo norme en294
- I materiali a contatto con il prodotto soddisfano i requisiti d'igiene

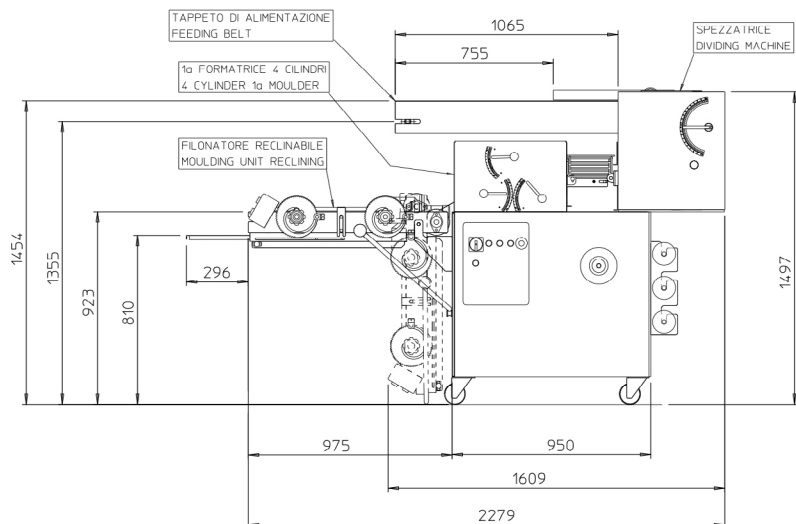

LATO COMANDI  
CONTROL BOARD SIDE



	File coltelli	Peso pasta	Potenza	Alimentazione	Peso
	n°	g	kW	V~/Hz	gg
<b>GRUPPO BRAVO FILONI 165/4</b>	1	40÷600	2,0	400/3N~/50	580
	2	95÷300	2,0	400/3N~/50	580
	3	50÷200	2,0	400/3N~/50	580
	4	40÷100	2,0	400/3N~/50	580